



# **Systemový digitální telefonní přístroj řady 2400**

**pro komunikační servery Avaya**

## **Model 2410**



## ***Uživatelská příručka***

Vydání: 1  
Objednací č. 040615UP1

## Vážený zákazníku

Děkujeme za zakoupení systémového digitálního telefonního přístroje řady 2400. Přístroj je určen k připojení na digitální pobočku komunikačního serveru AVAYA. Proti standardnímu analogovému telefonnímu přístroji umožňuje komfortní přístup k funkcím komunikačního serveru AVAYA.

Věnujte prosím pozornost důležitému upozornění týkajícímu se umístění přístroje na stůl.

Ujistěte se zda pro údržbu plochy stolu, kde je přístroj umístěn, nepoužíváte látky rozpouštějící materiál nožiček přístroje.

Výrobce nenese zodpovědnost za poškození stolu a na přístroj se nevztahuje záruka při poškození způsobené látkami rozpouštějícími materiál nožiček přístroje.

Poznámka:

Tato příručka je volným překladem anglických originálů:

- 2410 Digital Telephone, User's Guide, objednáč. č. 16-300133, Issue 1
- 2410 Telephone Stand Instructions, objednáč. č. 700289945
- 2400 Series Telephone Installation and Safety Instructions, objednáč. č. 700289937

## **Schválení pro provoz v EU**

Přístroj má značku CE, čímž výrobce zaručuje, že splňuje normy EU příslušné k tomuto typu zařízení.

## **Technické údaje**

Vlastnost	Parametr
Rozměry	203 mm x 203 mm x 114 mm
Hmotnost	1,1 kg
Provozní teplota okolí	4° - 49° C

## **Součásti standardní dodávky**

Upozornění: Sestava standardní dodávky platí v době vydání této příručky a může se lišit od níže popsaného seznamu. Informujte se u svého dodavatele.

- Nezbytné komponenty
  - o Přístroj
  - o Podstavec
  - o Mikrotelefon (sluchátko)
  - o Kroucená telefonní šňůra ke sluchátko
- Volitelné / nahraditelné komponenty
  - o Stojánek: Pouze pro umístění na stůl s nastavitelným sklonem
  - o Telefonní kabel linky, 2x RJ12 (6 / 2), dlouhý 4 m: Instalační firma může v případě požadavku na delší kabel vyrobit jiný.

# Obsah

---

Důležité bezpečnostní instrukce	4
Popis ovládacích prvků	5
Dno telefonního přístroje	6
Přehled funkcí přístroje	7
Základní okno displeje (Home Screen)	8
Linky (Call Appearance) a identifikace volajícího	9
Funkce obsluhy volání	10
Odpověď na příchozí hovor	10
Volání	10
Přidržení – Hold	11
Hlasitý provoz - Speaker	11
Přepojení hovoru na jinou linku – Transfer	11
Konference	12
Schránka hlasové pošty	12
Okno zkrácené volby přístroje	13
Práce se zkrácenou volbou přístroje	14
Rychlé vyhledávání v seznamu zkrácené volby	14
Vkládání znaků – Insert Mode	14
Zadávání znaků	14
Přidání další položky do seznamu	15
Editace položky v seznamu	16
Smazání položky ze seznamu	16
Okna záznamů volání – Call Log	17
Okno záznamů všech volání	17
Okno detailů o volání	18
Okno popisu tlačítek základního displeje	19
Okno nastavení přístroje	20
Funkce komunikačního serveru	24
Zkrácené volby uložené na serveru	24
Programování zkrácené volby serveru	25
Přesměrování všech volání	26
Parkování hovoru	26
Převzetí hovoru – Call Pickup	27
Zanechání upozornění	27
Nastavitelné přesměrování všech volání	28
Nápojení do hovoru – Whisper Page	28
Nahrávání hovoru – Audix Record	28
Funkce displeje komunikačního serveru	29
Měření doby volání	29
Abecední vyhledávání	29
Inspect	30
Textové zprávy volajícímu – Posted Messages	30
Volitelné příslušenství	31
Náhlavní souprava	31
Umístění přístroje na stůl	32
Instalace přístroje na stěnu	34
Tóny a jejich význam	35

# **Důležité bezpečnostní instrukce**

Při výrobě vašeho přístroje byla věnována mimořádná pozornost kvalitě. Bezpečnost byla hlavním faktorem při návrhu. Zodpovědnost za bezpečnost máte i vy. Prosím, čtěte pozorně užitečná doporučení uvedená níže, která vám pomohou bezpečně používat Váš nový hlasový terminál. Zapamatujte si tyto poznámky pro pozdější využití.

## **POZOR!**

Tento přístroj není určen pro připojení k běžné analogové lince. Je určen pro připojení pouze k tomu určené lince komunikačního serveru AVAYA. Připojení k jiné lince může vést ke zkratu na lince a poškození přístroje.

## **Použití**

Před použitím přístroje je nutno dodržet následující bezpečnostní opatření, aby se zamezilo možnosti vzniku požáru, elektrického zkratu a ohrožení bezpečnosti osob.

- Čtěte všechny instrukce a porozumějte jim.
- Řiďte se pokyny označenými na telefonu.
- Tento telefon může být nebezpečný při ponoření do vody. Nepoužívejte telefon, pokud jste mokří. Spadne-li vám náhodou přístroj do vody, nevytahujte jej, dokud nevytáhnete linkovou šňůru ze zásuvky ve zdi. Potom volejte servisního technika.
- Nepoužívejte telefonní přístroj během bouřky, která se vyskytuje ve vašem okolí. Hrozí nebezpečí elektrického výboje způsobeného bleskem. Důležité telefonáty by měly být stručné. Mohou být instalována dodatečná opatření na ochranu vašeho systému před přepětím, absolutní ochrana před bleskem však není možná.
- Máte-li podezření na únik plynu, okamžitě informujte příslušné orgány. Nepoužívejte však telefon umístěný v podezřelé oblasti.
- Nikdy nestrkejte žádné předměty do štěrbin přístroje, protože byste se mohli dotknout součástky, která je pod napětím, nebo způsobit zkrat.
- Nepolijte přístroj žádnou tekutinou. Dojde-li k polití, dejte přístroj vyčistit servisním technikem.
- Nikdy nerozebírejte přístroj, předejdete tak nebezpečí elektrického zkratu. V přístroji nejsou žádné díly, které by si mohl opravit uživatel. Otevření a zavření krytu by vás mohlo vystavit nebezpečnému napětí. Nesprávné sestavení přístroje může způsobit poškození při následném použití.

## **Ošetření**

1. Před čištěním odpojte telefon ze zásuvky ve zdi. Nepoužívejte tekuté nebo aerosolové čističe. K čištění použijte vlhký hadřík.
2. Informujte kvalifikovaného servisního technika v následujících případech:
  - jestliže vnikla do přístroje tekutina,
  - jestliže byl telefon vystaven dešti nebo vodě,
  - jestliže telefon spadl nebo byl poškozen kryt,
  - jestliže zaregistrujete změny při provozu telefonního přístroje.

**Nedodržení uvedených instrukcí může vést k zrušení záruky na přístroj.**



**USCHOVEJTE TYTO INSTRUKCE !**

## Popis ovládacích prvků

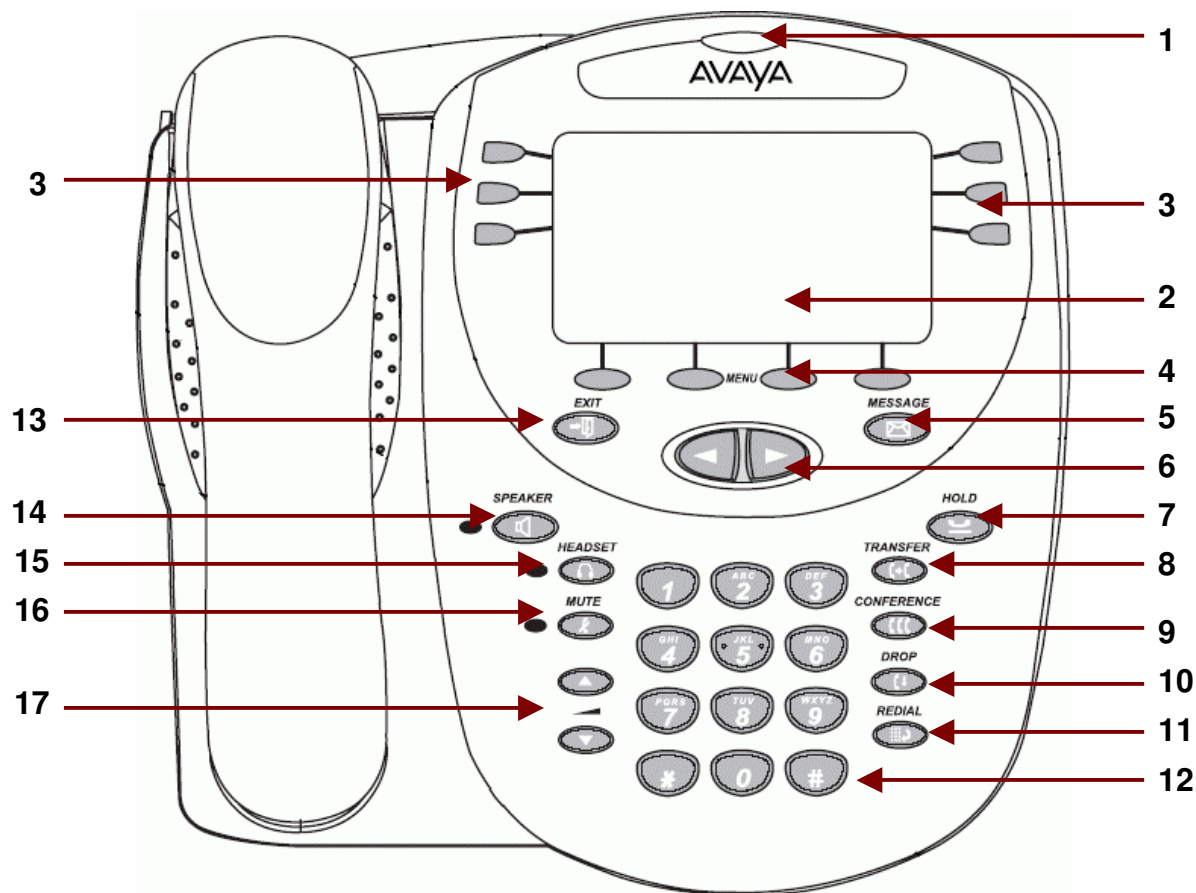

- 1) Kontrolka Message Waiting: Svítí, je-li v hlasové poště nový vzkaz.
- 2) Displej: 5 řádků po 29 znacích (znak je maticí 7 x 5 bodů).
- 3) Programovatelná tlačítka: 6 tlačítek jednotlačítkové volby linky, stanice nebo funkce. Na 3 obrazovkách jim lze přiřadit až 12 funkcí.
- 4) Soft-tlačítka: Jejich význam se mění podle popisu na dolním řádku displeje.
- 5) Tlačítko *MESSAGES* pro vstup do hlasové pošty, viz. str. 13.
- 6) Kurzorová tlačítka: Listování stránkami displeje nebo položkami funkcí.
- 7) Tlačítko *HOLD*: Přidržení hovoru.
- 8) Tlačítko *TRANSFER*: Přepojení hovoru.
- 9) Tlačítko *CONFERENCE*: Sestavení konferenčního hovoru více účastníků.
- 10) Tlačítko *DROP*: Odpojení posledního hovoru.
- 11) Tlačítko *REDIAL*: Opakování volby posledně voleného čísla.
- 12) Standardní 12-tlačítková klávesnice volby.
- 13) Tlačítko *EXIT* – výstup: Návrat na první stránku základního displeje (Home Screen).
- 14) Tlačítko hlasitého provozu *SPEAKER* (Handsfree).  
Nalevo je kontrolka, která svítí je-li vyzvednuto pro hlasitý provoz.
- 15) Tlačítko vyzvednutí a zavěšení pro připojenou náhlavní soupravu *HEADSET*.  
Nalevo je kontrolka, která svítí je-li vyzvednuto pro náhlavní soupravu.
- 16) Tlačítko vypnutí mikrofonu při vyzvednutí *MUTE*.  
Nalevo je kontrolka, která svítí je-li mikrofon při vyzvednutí vypnut
- 17) Dvě tlačítka hlasitosti mikrotelefonu, reproduktoru, vyzvánění a náhlavní soupravy.

## Popis dna telefonního přístroje

Pohled na dno přístroje s odejmutým stojánkem s podstavcem nasazeným pro umístění na stůl.

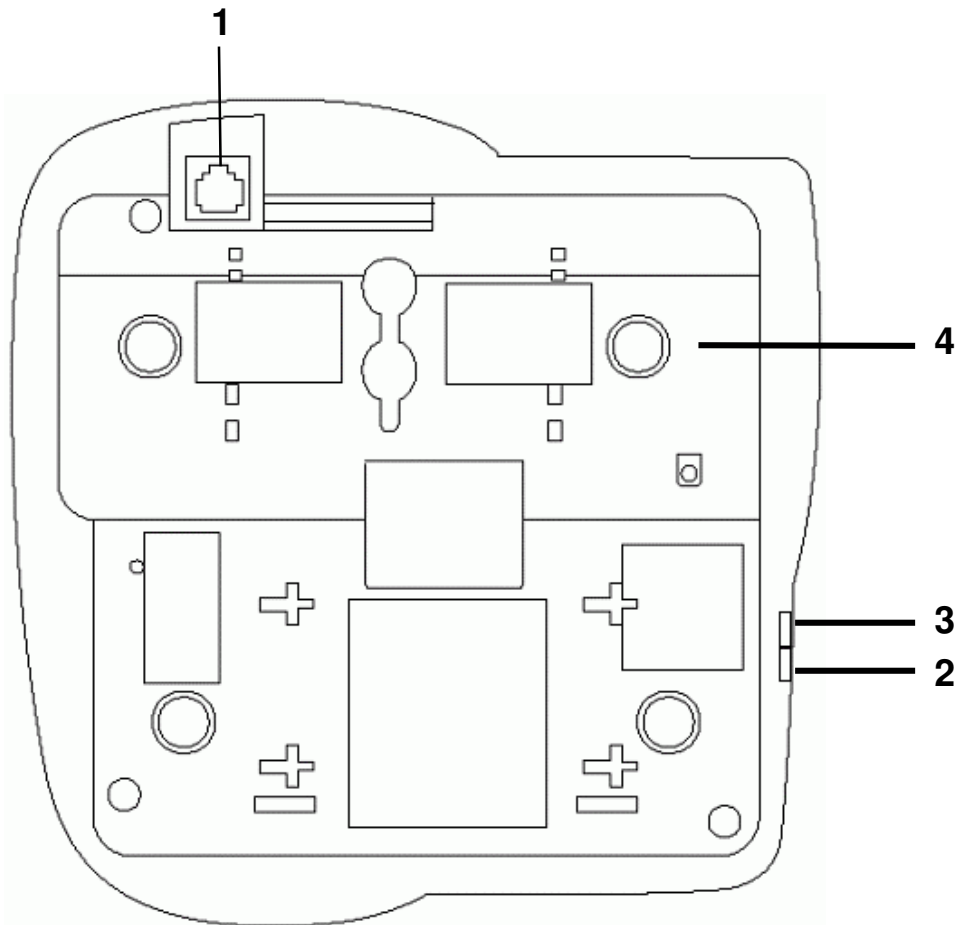

1) Konektor typu RJ12 ( 6 / 2 ) pro připojení linky (piny 3, 4).

2) Konektor typu RJ11 ( 4 / 4 ) pro připojení mikrotelefonu.

3) Konektor typu RJ11 ( 4 / 4 ) pro připojení náhlavní soupravy.

Používejte pouze náhlavní soupravu dodanou k přístroji jako volitelné příslušenství nebo typ doporučený výrobcem nebo autorizovaným dodavatelem. Použití jiného typu náhlavní soupravy může vést k poškození přístroje na něž se nevztahuje záruka.

Seznam doporučených náhlavních souprav je na str. 31.

4) Přístrojový štítek, při umístění na stůl pod podstavcem.

## **Přehled funkcí přístroje**

---

<b>Funkce</b>	<b>Popis</b>	<b>Str.</b>
Programovatelná tlačítka jednotlačítkové volby linek, stanic nebo funkcí	Základní okno displeje (Home Screen)	8
Popis programovatelných tlačítek jednotlačítkové volby linek, stanic nebo funkcí	Editace programovatelných tlačítek	19
Hovorové funkce, příchozí a odchozí volání, přidržení, přepojení, opakování volby, konference, atd.	Hovorové funkce	10, 24
Jednotlačítková volba určená pouze pro Váš přístroj	Okno jednotlačítkové volby přístroje (Speed Dial Screen)	13
Změny v jednotlačítkové volbě určené pouze pro Váš přístroj	Změny v jednotlačítkové volbě přístroje	14 - 16
Volba jednotlačítkovou volbou	Hovorové funkce	10
Popis záznamů o hovorech	Okno záznamů o hovorech (Call Log Screen)	17
Změny v nastavení záznamů o hovorech	Nastavení záznamů o hovorech	21 - 22
Prohlížení nebo volání záznamů o hovorech	Okno detailů o hovorech	18
Poslech vzkazů hlasové pošty	Hlasová pošta	12
Kontrola funkce displeje a kontrolek	Vlastní test přístroje	23
Nastavení jazyka, vyzvánění, kontrastu a režimu displeje	Uživatelské nastavení přístroje	20
Zrušení všech uživatelských nastavení a návrat do továrního přednastavení	Uživatelské nastavení přístroje	20

## Základní okno displeje (Home Screen)

Základní okno displeje má 2 stránky. Při listování se mění pouze horní část okna.

- Horní část: Programovatelná tlačítka. Každá stránka zobrazuje 6 programovatelných tlačítek, tj. celkem 12 funkcí. Typy funkcí závisí na verzi komunikačního serveru. Nastavení funkcí závisí na naprogramování komunikačního serveru. Informujte se u správce serveru.

- Prostřední část:

- Čas v 12 nebo 24 hod. režimu podle nastavení na komunikačním serveru (zde 12 hod. režim, AM do 12:00, PM po 12:00).

- Dolní část : Funkce soft-tlačítek nebo informace o zmeškaných hovorech (New Calls).

Funkce soft-tlačítek jsou:

- SpDial: Vstup do okna zkrácené volby přístroje.
- Log: Vstup do okna záznamů hovorů
- Option: Vstup do okna nastavení přístroje.
- Label: Práce s názvy programovatelných tlačítek.

Po stisknutí soft-tlačítka se zobrazí okno příslušné funkce

Toto okno se zobrazí po připojení linky nebo po stisknutí tlačítka **EXIT**.

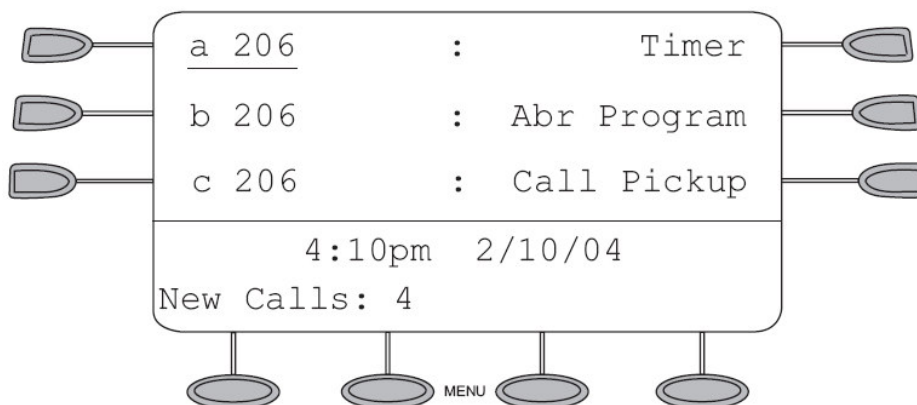

Toto okno se zobrazí po stisknutí kteréhokoliv se čtyř soft-tlačítek.

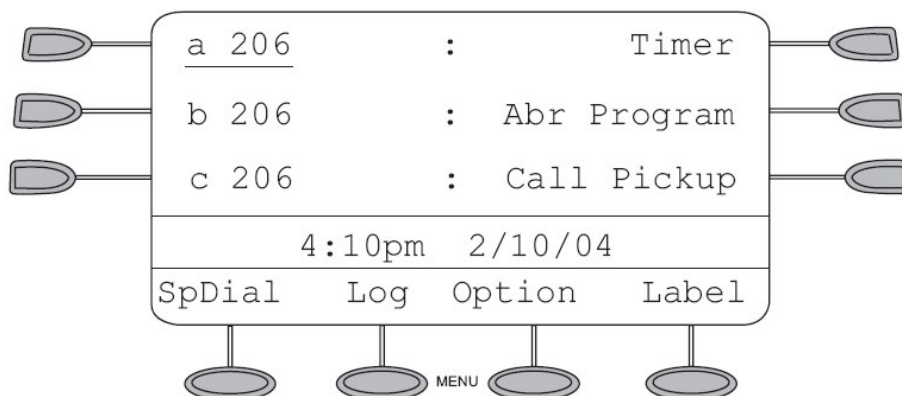

Ovládání základního okna

Požadavek	Co je třeba udělat	Pozice, viz. str. 5
Listování ve stránkách základního okna	Stisknutí pravého nebo levého kurzorového tlačítka	6
Návrat na stránku č. 1	Stisknutí tlačítka Exit – výstup	13

Poznámka: Po připojení přístroje do telefonní zásuvky může trvat 1 až 3 minuty než se zobrazí toto okno. Systém kontroluje je-li vše v pořádku. Je-li datum a čas zobrazen nesprávně, kontaktujte správce serveru.



## Linky (Call Appearance) a identifikace volajícího

Počet vlastních linek pro volání (Call Appearance) je nastavitelný programováním serveru jeho správcem. Vyzvednout a obsadit linku lze stisknutím příslušného programovatelného tlačítka v základním okně displeje.

Jedná se o virtuální linky zřízené v komunikačním serveru. Hovořit lze pouze po jedné lince, přičemž ostatní mohou být v zavěšeném nebo přidrženém (Hold) stavu. Výjimkou je konferenční hovor, kdy server sloučí až 6 hovorů po 6 virtuálních linkách do jedné fyzické, kterou připojí k přístroji.

Stisknutím příslušného programovatelného tlačítka v základním okně displeje lze obsadit kteroukoliv linku. Automaticky se obsazují linky na první stránce od první vlevo nahoře směrem dolů, nejprve v levém sloupci linky označené a, b, c a pak v pravém sloupci linky označené d, e, f. Je-li zřízeno více linek, pak pokračuje obsazování stejným způsobem na druhé stránce od linky označené g až l podle počtu zřízených linek.







Při odchozím nebo příchozím volání se na místě data a času zobrazí identifikace protějščího účastníka. Voláte-li vnitřní linku (pobočku), zobrazí se její volací číslo a její jméno nastavené v serveru. Při příchozím volání z vnější linky se zobrazí "OUTSIDE CALL" nebo identifikace vnější linky (trunku) je-li to nastaveno a podporuje-li to vnější síť. Jedna linka je vždy podtržena. Jedná se o první linku, která bude obsazena příchozím nebo odchozím voláním je-li přístroj v zavěšeném stavu.

Při příchozím volání bliká u tlačítka linky ikona zvonku a přístroj vyzvání podle nastavení. Po vyzvednutí se zobrazí ikona vertikálního mikrotelefonu.

Poznámka:

Pokud na stránce základního okna není žádné programovatelné tlačítko se zobrazenou linku, přejděte pomocí kurzorových tlačítek na jinou stránku.

Ikony stavu programovatelných tlačítek zobrazené na displeji

Ikona	Název	Popis
	Vyzvánění	Příchozí hovor, typy vyzvánění viz. str. 35
	Vyzvednuto	Probíhá hovor na lince
	Přidržení	Na lince je přidrženy hovor
	Soft–Přidržení	Přidržený hovor na lince během přepojení nebo konference
	Aktivní funkce	Aktivní funkce programovatelného tlačítka na levé straně displeje.
	Aktivní funkce	Aktivní funkce programovatelného tlačítka na pravé straně displeje.
	Aktivace funkce	Požadavek na zapnutí funkce přijat, probíhá aktivace *

\*) U některých funkcí se mohou během jejich aktivace zobrazit i tyto ikony:



# **Funkce obsluhy volání**

---

## **Odpověď na příchozí hovor**

Příchozí hovor je indikován

- Vyzváněním (jeho hlasitost lze nastavit tlačítky č. 17, viz. str. 5)
- blikáním červené kontrolky nad displejem (blikání lze vypnout a zapnout, viz str. 22)
- zobrazením ikony zvonku u linky po které hovor přichází

Odpovědět na hovor lze v závislosti na stavu v němž se přístroj nachází

- Zavěšeno: Vyzvedněte mikrotelefon nebo stiskněte tlačítka *SPEAKER* nebo je-li připojena náhlavní souprava stiskněte tlačítka *HEADSET* nebo stiskněte programovatelné tlačítka linky u něhož je zobrazena ikona zvonku. Není-li programovatelné tlačítka linky vidět na právě zobrazené stránce, přejděte kurzorovými tlačítky na druhou stránku základního okna.
- Hovoříte-li s jiným účastníkem: Přidržet současný hovor (viz, funkce Hold na str. 11) a dále podle předchozího bodu.

## **Volání**

### **Manuální volba**

- a) Vyzvedněte mikrotelefon nebo stiskněte tlačítka *SPEAKER* nebo je-li připojena náhlavní souprava stiskněte tlačítka *HEADSET* nebo stiskněte programovatelné tlačítka linky, po které chcete volat. Není-li programovatelné tlačítka linky vidět na právě zobrazené stránce, přejděte kurzorovými tlačítky na druhou stránku základního okna.
- b) Po obdržení oznamovacího tónu (přednastavený nepřerušovaný tón) volte pomocí klávesnice volby požadované číslo účastníka. Pro přístup na vnější linku je vyžadován přístupový kód, který bývá většinou "0". Informujte se na něj správce systému.

### **Automatická volba**

- Opakování posledně volaného čísla: Stiskněte tlačítka *REDIAL*. Přístroj si pamatuje 24 znaků posledně volaného čísla.
- Volbou se záznamu o volání (Call Log): Viz str. 18.
- Zkrácená volba serveru: Viz. str. 24.
  - a) V základním okně stiskněte požadované programovatelné tlačítka. Není-li požadované tlačítka na první stránce, přejděte na druhou stránku pomocí kurzorových tlačítek.
  - b) Zadejte parametr, číslo položky v seznamu, rozsah položek Vám sdělí správce serveru.
- Zkrácená volba přístroje:
  - a) V základním okně stiskněte soft-tlačítka SpDial. Zobrazí se okno Zkrácené volby.
  - b) Stiskněte požadované programovatelné tlačítka. Není-li požadované tlačítka na první stránce, najděte ho pomocí kurzorových tlačítek.

## **Přidržení – Hold**

Přidržení probíhajícího hovoru: Stiskněte tlačítko *HOLD*.



Vyzvednutí přidrženého hovoru: Stiskněte programovatelné tlačítko linky se zobrazenou ikonou přidrženého hovoru.

## **Hlasitý provoz – Speaker**

Přístroj je vybaven vestavěným reproduktorem a mikrofonom pro obousměrný hlasitý provoz. Počítejte s tím, že v hlučném prostředí Vás nemusí druhý účastník dobře slyšet.

### **Volání bez vyzvednutí mikrotelefonu a nastavení hlasitosti**

- a) Stiskněte tlačítko *SPEAKER*.
- b) Uslyšíte oznamovací tón a můžete volit číslo účastníka nebo přijmete hovor.

Potřebujete-li změnit hlasitost reproduktoru, použijte tlačítka  pro zvýšení nebo  pro snížení hlasitosti. Lze nastavit 8 úrovní. Nastavovaná úroveň hlasitosti se zobrazuje na předposledním řádku displeje.

### **Přechod mezi hlasitým provozem a hovorem přes mikrotelefon**

Během hovoru hlasitým provozem vyzvedněte mikrotelefon. Kontrolka u tlačítka *Speaker* zhasne a přístroj automaticky přejde do režimu volání přes mikrotelefon. Během hovoru přes mikrotelefon stiskněte tlačítko *SPEAKER*. Přístroj automaticky přejde do režimu hlasitého provozu. Zavěste mikrotelefon.

### **Hlasitý příposlech**

Během hovoru přes mikrotelefon nebo náhlavní soupravu stiskněte tlačítko *SPEAKER*. Hovor bude slyšet také ve vestavěném reproduktoru.

## **Přepojení hovoru na jinou linku – Transfer**

- a) Během hovoru stiskněte tlačítko *TRANSFER*.
- b) Uslyšíte oznamovací tón. Volte číslo účastníka vnitřní linky nebo na vnější lince.
- c) Zvolte způsob přepojení
  - O hovor se již dále nestaráte – přepojení bez ohlášení: Stiskněte tlačítko *TRANSFER* \* a zavěste, server hovor automaticky přepojí
  - Důležitý hovor, potřebujete vědět zda byl v pořádku přepojen - přepojení s ohlášením:
    - Vyčkejte přihlášení volaného a oznamte mu přepojení hovoru. Stiskněte tlačítko *TRANSFER* \* a zavěste, server hovor automaticky přepojí.
    - Pokud je volaný obsazen nebo neodpovídá, stiskněte tlačítko *DROP* pro návrat k původnímu hovoru. Oznamte mu, že se volaný nehlásí nebo je obsazen.

\*) Správce serveru může nastavit funkci Transfer-on-Hang-up (přepojení zavěšením). Je-li tato funkce nastavená, pak není třeba pro přepojení hovoru opětovně stisknout tlačítko *TRANSFER*. Informujte se u správce serveru.

## **Konference**

Lze sestavit konferenci až 6 účastníků včetně Vaší stanice.

### **Sestavení konference nebo přidání dalšího účastníka do konference**

- a) Během hovoru nebo již sestavené konference stiskněte tlačítko *CONFERENCE*.
- b) Uslyšíte oznamovací tón. Volte číslo účastníka vnitřní linky nebo na vnější lince.
- c) Po jeho přihlášení stiskněte opět tlačítko *CONFERENCE*.  
Server automaticky připojí nového účastníka do konference.  
Pokud je volaný obsazen nebo neodpovídá, stiskněte tlačítko *DROP* čímž se vrátíte k původnímu hovoru.
- d) Pro přidání dalšího účastníka pokračujte bodem a).

### **Přidání přidržného účastníka do konference**

- a) Během hovoru nebo již sestavené konference stiskněte tlačítko *CONFERENCE*.
- b) Stiskněte tlačítko vlastní linky s ikonou přidržného hovoru.
- c) Stiskněte opět tlačítko *CONFERENCE*.

### **Odpojení posledně přidaného účastníka do konference**

- a) Během konferenčního hovoru stiskněte tlačítko *DROP*.

## **Schránka hlasové pošty**

---

Je-li na serveru, ke kterému je Váš přístroj připojen instalována hlasová pošta, a má-li Vaše linka zřízenou schránku, pak se po příjmu nového vzkazu rozsvítí červená kontrolka uprostřed nad displejem.

- Stiskněte tlačítko *MESSAGES*.  
*nebo*
- Postupujte podle nápovědy hlasové pošty

Od správce systému si vyžádejte

- Informaci o možnosti používání hlasové pošty na Vaší lince.
- Máte-li schránku zřízenou, pak uživatelskou příručku k hlasové poště.

## Okno zkrácené volby přístroje

---

Vedle zkrácené volby komunikačního serveru, tj. telefonního seznamu uloženého na ústředně má přístroj paměť pro uložení 48 čísel. Každá pozice má kapacitu:

- 20 znaků pro číslo účastníka,
- 13 znaků pro jméno účastníka.

Po uložení čísel do zkrácené volby přístroje se účastníci objeví u programovatelných tlačítek seřazeni abecedně podle jmen. Nově přidané číslo zařadí přístroj automaticky do abecedního seznamu.

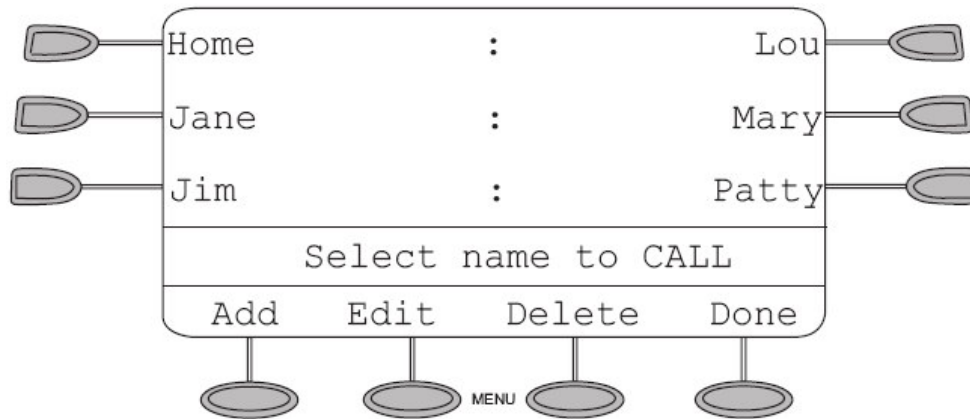

### Popis okna:

**Horní část:** Každá stránka tohoto okna má 6 programovatelných tlačítek, pro 48 pozic je k dispozici 8 stránek v nichž lze listovat kurzorovými tlačítky.

**Prostřední část:** Informace o tom co lze dále udělat:

- Select name to CALL: Stiskněte programovatelné tlačítko s požadovaným jménem.

**Spodní část:** Nabídka soft-tlačítek k práci se zkrácenou volbou přístroje

- Add: Přidání nové položky.
- Edit: Úprava již zřízené položky.
- Delete: Smazání zřízené položky.
- Done: Záznam provedené akce (přidání, úprava nebo smazání).

Popis soft-tlačítek Edit a Delete se zobrazí je-li uloženo alespoň jedno číslo.

## Ovládání okna zkrácené volby přístroje

Požadavek	Co je třeba udělat
Volba zaznamenané položky	Stiskněte příslušné programovatelné tlačítko
Zobrazení další stránky	Stiskněte pravé kurzorové tlačítko
Zobrazení předchozí stránky	Stiskněte levé kurzorové tlačítko
Přidat další záznam	Stiskněte soft-tlačítko Add *
Provést změny existujícího záznamu	Stiskněte soft-tlačítko Edit *
Smazání zvoleného čísla	Stiskněte soft-tlačítko Delete *
Návrat na stránku hlavního okna, ve které jste byli předtím	Stiskněte soft-tlačítko Done
Návrat na první stránku	Stiskněte kdykoliv tlačítko 

\*) Během přidávání, editace nebo mazání nelze použít klávesnici volby k volání.

## Práce se zkrácenou volbou přístroje

### Rychlé vyhledávání v seznamu zkrácené volby

Po přístupu na okno zkrácené volby přístroje lze rychle vyhledat stránku s požadovanou položkou pro volbu, editaci nebo mazání zadáním prvního znaku jména položky klávesnicí volby. Číslice 2 až 9 klávesnice volby mají nadepsaná písmena A až Z.

Příklady:

- Stiskněte 1 pro zobrazení první stránky.
- Stiskněte 3 (D) pro zobrazení stránky, kde začínají jména s počátečním znakem D.
- Stiskněte dvakrát 5 (K) pro zobrazení stránky, kde začínají jména s počátečním znakem K.

### Vkládání znaků – Insert Mode

Při editaci nebo přidávání nové položky se zobrazí u programovatelného tlačítka vpravo dole nápis Insert Mode. Přístroj nabízí pro zápis jména a čísla 2 možnosti:

- Insert Mode vypnuto: Posun kurzoru zpět maže znak před kurzorem.
- Insert Mode zapnuto: Posun kurzoru zpět nemaže znak před kurzorem. Lze vložit znak na pozici kurzoru.

Zapnutí a vypnutí provedete opakovaným stisknutím tlačítka Insert Mode.

### Zadávání znaků

Pro zadávání znaků jména, podtržený nápis Name vlevo nahoře na displeji, používáme:

- Písmena: Číslice 2 až 9 klávesnice volby mají nadepsané písmena A až Z.
- Číslice: Číslice 1 až 0 klávesnice volby.
- Znaky:
  - Znakem \* klávesnice volby: . \*
  - Znakem # klávesnice volby: - #
- Mezera: Stisknutím soft-tlačítka Space (dolní řádek displeje).
- Velká / malá písmena: Stisknutím soft-tlačítka Case (dolní řádek displeje).

Požadovaný znak zadáme opakovaným stisknutím klávesnice volby.

Zadávané-li za sebou znaky na stejném tlačítku, např. K a L tlačítkem 5, je nutno po zadání K stisknout pravé kurzorové tlačítko, jinak dojde k přepsání znaku K znakem L.

Příklad zadání názvu: Klara – A02

- a) Zadání K: Stiskněte 2x číslici 5.
- b) Posun kurzoru: Stiskněte pravé kurzorové tlačítko.
- c) Zadání l: Stiskněte 3x číslici 5.
- d) Posun kurzoru: Stiskněte pravé kurzorové tlačítko.
- e) Zadání a: Stiskněte 1x číslici 2.
- f) Posun kurzoru: Stiskněte pravé kurzorové tlačítko.
- g) Zadání r: Stiskněte 3x číslici 7.
- h) Posun kurzoru: Stiskněte pravé kurzorové tlačítko.
- i) Zadání a: Stiskněte 1x číslici 2.
- j) Zadání mezery: Stiskněte soft-tlačítko Space.
- k) Zadání – : Stiskněte 1x znak #.
- l) Zadání mezery: Stiskněte soft-tlačítko Space.
- m) Zadání a: Stiskněte 1x číslici 2.
- n) Přepis na velké A: Je-li to třeba, tiskněte soft-tlačítko Case.
- o) Posun kurzoru: Stiskněte pravé kurzorové tlačítko.
- p) Zadání 0: Stiskněte 1x číslici 0.
- q) Posun kurzoru: Stiskněte pravé kurzorové tlačítko.
- r) Zadání 2: Stiskněte 4x číslici 2.

Pro zadávání znaků čísla, podtržený nápis Number vlevo nahoře na displeji, používáme:

- Číslice: Číslice 1 až 0 klávesnice volby.
- Znaky:
  - Znakem \* klávesnice volby: \*
  - Znakem # klávesnice volby: #
- Oddělení –: Stisknutím soft-tlačítka Hyphen (dolní řádek displeje).  
Vložení znaku – nemá žádný vliv na volbu. Jde pouze snadnější čitelnost čísla.
- Pauza ve volbě, znak , : Stisknutím soft-tlačítka Pause (dolní řádek displeje).  
Vložení pauzy do volby. Přednastaveno 1,5 s. Na skutečnou délku pauzy se informujte u správce systému.

Příklad zadání čísla: 0 pauza 05 - 1111

- a) Zadání 0: Stiskněte 1x číslici 0.
- b) Zadání pauzy: Stiskněte soft-tlačítko Pause.
- c) Zadání 0: Stiskněte 1x číslici 0.
- d) Zadání 5: Stiskněte 1x číslici 5.
- e) Zadání – : Stiskněte soft-tlačítko Hyphen
- f) Zadání 1111: Stiskněte 4x za sebou tlačítko 1.

## **Přidání další položky do seznamu**

Do seznamu lze uložit až 48 položek, telefonní číslo každé z nich může mít 20 znaků a jméno položky může mít 13 znaků. Způsob volby znaků a jejich seznam je v odstavci „Zadávání znaků“.

#### Postup

- a) V základním okně stiskněte soft-tlačítko SpDial.
- b) V okně zkrácené volby stiskněte soft-tlačítko Add.
- c) Zadejte jméno položky podle odstavce „Zadávání znaků“.
- d) Zadejte telefonní číslo položky podle odstavce „Zadávání znaků“.
- e) Položku uložte stisknutím soft-tlačítka Save.

Postup můžete kdykoliv přerušit

- stisknutím soft-tlačítka Cancel – návrat do okna zkrácené volby,
- stisknutím tlačítka *EXIT* – návrat do základního okna.

### **Editace položky v seznamu**

Způsob zadávání znaků a jejich seznam je v odstavci „Zadávání znaků“.

#### Postup

- a) V základním okně stiskněte soft-tlačítko SpDial.
- b) V okně zkrácené volby stiskněte soft-tlačítko Edit.
- c) Stiskněte programovatelné tlačítko s položkou, kterou chcete změnit.
- d) Zadejte jméno položky podle odstavce „Zadávání znaků“.
- e) Zadejte telefonní číslo položky podle odstavce „Zadávání znaků“.
- f) Položku uložte stisknutím soft-tlačítka Save.

Postup můžete kdykoliv přerušit

- stisknutím soft-tlačítka Cancel – návrat do okna zkrácené volby,
- stisknutím tlačítka *EXIT* – návrat do základního okna.

### **Smazání položky ze seznamu**

Způsob zadávání znaků a jejich seznam je v odstavci „Zadávání znaků“.

#### Postup

- a) V základním okně stiskněte soft-tlačítko SpDial.
- b) V okně zkrácené volby stiskněte soft-tlačítko Delete.
- c) Stiskněte programovatelné tlačítko s položkou, kterou chcete smazat.
- d) Příklad: Přístroj se Vás pro jistotu zeptá DELETE this entry?, zda opravdu chcete položku smazat.
- e) Položku smažte stisknutím soft-tlačítka Yes.

Postup můžete kdykoliv přerušit

- stisknutím soft-tlačítek Cancel a pak Done – návrat do okna zkrácené volby,
- stisknutím tlačítka *EXIT* – návrat do základního okna.



## Okna záznamů volání

Přístroj umí zaznamenat až 48 volání s uvedenými položkami zobrazenými podle typu okna. Čtyřicáté deváté volání přepisuje automaticky první atd.

Jsou 2 typy oken záznamů hovorů:

- 1) Okno seznamu všech volání. Každý řádek jeden záznam. Na stránce jsou 3 záznamy.
- 2) Okno detailů o volání. Okno má pouze jednu stránku s detaily o jednom záznamu.

V okně nastavení přístroje, viz. str. 21 a 22 lze zakázat nebo povolit záznam jednotlivých druhů volání.

Stisknutím tlačítka *EXIT* se můžete kdykoli vrátit na první stránku základního okna.

Odpojením přístroje od linky dojde ke smazání všech záznamů.

Listování v záznamech

- Po jednotlivých záznamech: Kurzorovými tlačítky.
- Rychlé listování po desítkách záznamů: Stisknutím tlačítka klávesnice volby 0 až 5
  - 0: První záznam.
  - 1 až 4: První záznam příslušné desítky, např. 1 odpovídá záznamu č. 10.
  - 5: Poslední záznam.

## Okno záznamů všech volání

Zobrazí se po stisknutí soft-tlačítka Call Log v Hlavním okně.

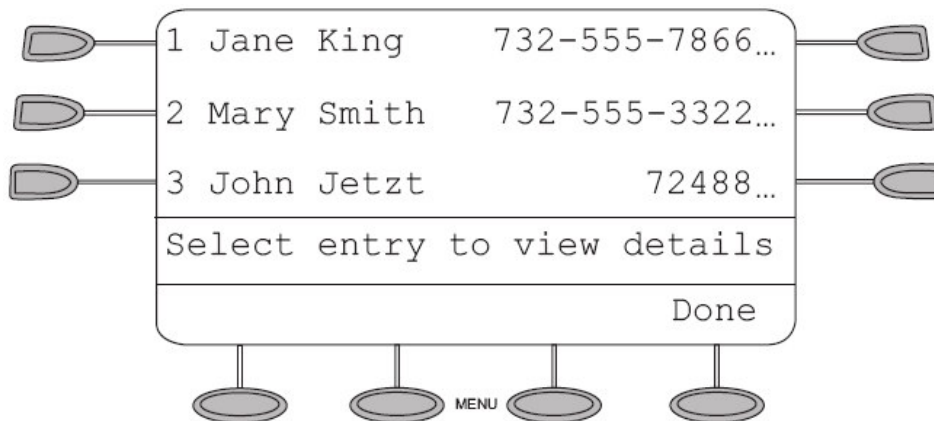

Horní část: 3 záznamy o volání. Při 48 záznamech má okno 16 stránek.

U každého záznamu se zobrazuje:

- Pozice v seznamu: 1 až 48
- Jméno: Maximálně 13 znaků. Zobrazí se pouze je-li zadáno seznamu serveru.
- Telefonní číslo: Prvních 12 znaků.

Prostřední část: Nápověda

- Select entry to view details: Pro zobrazení detailů záznamu – okno detailů o volání – stiskněte příslušné programovatelné tlačítko.

Dolní část: Soft-tlačítko Done pro návrat na předchozí stránku hlavního okna.

## Okno detailů o volání

Zobrazí se po stisknutí programovatelného tlačítka příslušného záznamu v okně záznamu všech volání.

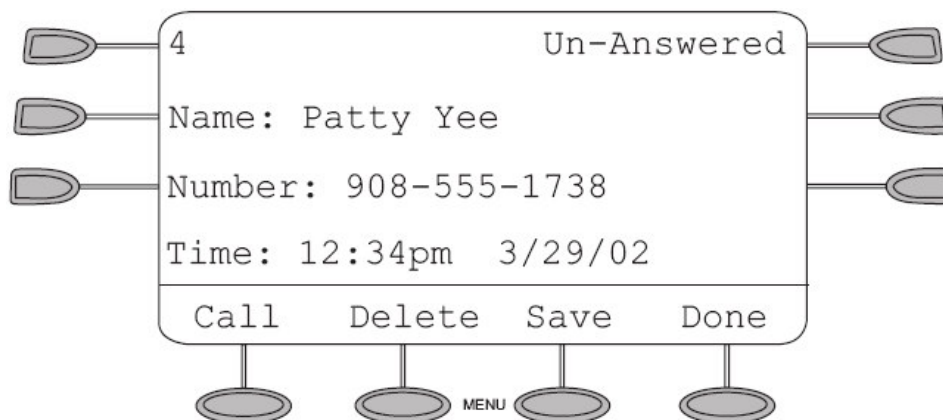

Horní část: Detailní údaje o volání.

U každého záznamu se zobrazuje:

- Pozice v seznamu: 1 až 48.
- Druh volání:
  - Answered: Příchozí, na které bylo zodpovězeno.
  - Un-Answered: Příchozí, na které nebylo zodpovězeno.
  - Outgoing: Odchozí.
- Jméno: Maximálně 13 znaků. Zobrazí se pouze je-li zadáno seznamu serveru.
- Telefonní číslo: Maximálně 16 znaků.
- Čas a datum volání

Dolní část: Soft-tlačítka:

- Call: Volání, přístroj automaticky volí číslo zaznamenané v poli Number. Jde-li o volání ven, pak je třeba nejprve vyzvednout, volit kód přístupu na vnější linku (nejčastěji 0) a pak stisknout soft-tlačítko Call. Vyzvednout není třeba pokud máte nastavenou funkci volba bez vyzvednutí (On Hook Dialing).
- Delete: Smazání záznamu.
- Save: Uložení jména a čísla záznamu do zkrácené volby přístroje. Stisknutím tohoto tlačítka se dostanete do okna zkrácené volby, nabídky přidání nové položky s přednastaveným jménem a telefonním číslem. Postupujte podle popisu na str. 15 a 16.
- Done: Návrat na okno záznamů všech volání.

## Okno popisu tlačítek základního displeje

Zobrazí se po stisknutí soft-tlačítka Label v Hlavním okně.

Okno umožňuje měnit, zobrazit, obnovit přednastavené popisy tlačítek základního displeje.

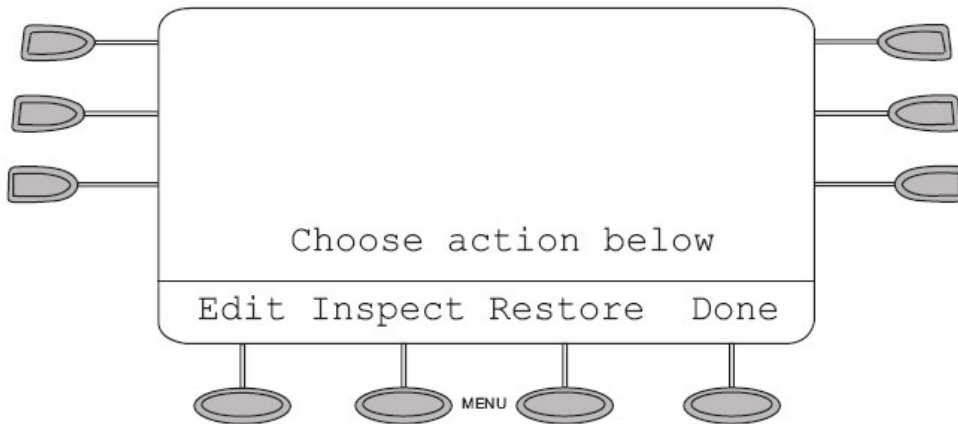

Prostřední část: Nápověda

- Choose action below: Vyberte jednu z níže uvedených funkcí soft-tlačítek.

Dolní část: Soft-tlačítka:

- Edit: Změna popisu programovatelných tlačítek základního okna.
- Inspect: Zobrazení popisu programovatelných tlačítek základního okna.
- Restore: Obnovení popisů přednastavených v komunikačním serveru jeho správcem.
- Done: Návrat do základního okna.

### Změna – Edit

- Kurzorovému tlačítku vyberte stránku základního okna.
- Stiskněte příslušné programovatelné tlačítko.
- Popis může mít max. 13 znaků. Použijte klávesnici volby podle popisu na str. 14 a 15.
- Pro uložení změny stiskněte soft-tlačítko Save.  
Nechcete-li změnu ukládat, stiskněte soft-tlačítko Cancel.

Změna se uloží pouze v telefonním přístroji, připojíte-li k lince jiný telefon, pak se na něm zobrazí přednastavené hodnoty.

### Zobrazení – Inspect

- Kurzorovému tlačítku vyberte stránku základního okna.
- Stiskněte příslušné programovatelné tlačítko.
- Pro návrat stiskněte soft-tlačítko Done.

### Obnovení přednastavených popisů – Restore

- Kurzorovému tlačítku vyberte stránku základního okna.
- Stiskněte příslušné programovatelné tlačítko.
- Stiskněte soft-tlačítko Erase.
- Pro obnovení přednastavených popisů stiskněte soft-tlačítko Erase.  
Nechcete-li změnu ukládat, stiskněte soft-tlačítko Cancel.

## Okno nastavení přístroje

---

Okno umožňuje nastavit parametry a hodnoty níže uvedených funkcí přístroje. Okno se zobrazí po stisknutí soft-tlačítka Option.

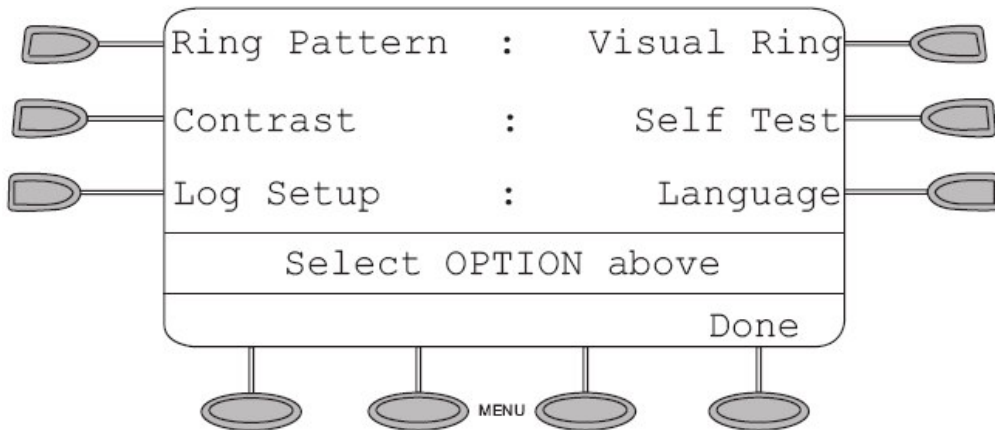

Horní část: Seznam funkcí jejichž parametry nebo hodnoty lze nastavit. 3 obrazovky v nichž se listuje kurzorovými tlačítky.

První obrazovka

- Ring Pattern: Typ vyzvánění. Lze nastavit jeden z 8 různých typů.
- Contrast: Kontrast displeje. Lze nastavit jednu z 15 úrovní.
- Log Setup: Volba druhů volání, které mají být zaznamenány v seznamu záznamů o volání.
- Visual Ring: Zapnutí nebo vypnutí blikání červené kontrolky nad displejem při vyzvánění.
- Self Test: Zobrazení HW a SW verze přístroje. Test funkce kontrolky LED a všech bodů na displeji telefonu.
- Language: Nastavení jednoho z jazyků pro hlášení na displeji.

Druhá obrazovka: Automatické řízení zesílení (Automatic Gain Control)

- Handset AGC Enabled: Zapnutí / vypnutí (Yes / No) u mikrotelefonu.
- Headset AGC Enabled: Zapnutí / vypnutí (Yes / No) u náhlavní soupravy.
- Speaker AGC Enabled: Zapnutí / vypnutí (Yes / No) u hlasitého poslechu.

Třetí obrazovka: Smazání (Erase)

Dojde k současnému smazání těchto přednastavených hodnot a údajů v přístroji.

- Speed Dial: Zkrácená volba přístroje.
- Call Log: Záznamy o hovorech v přístroji.
- User Options: Uživatelské změny v nastavení v okně Options.
- Label: Přepsání názvů programovatelných tlačítek.

Prostřední část: Nápopověda. Select OPTION above: Zvolte funkci z nabídky.

Dolní část: Soft-tlačítko Done pro návrat na předchozí stránku hlavního okna.

## **Nastavení typu vyzvánění**

Na horním řádku se objeví nápis: Current Ring Pattern: Nastavený typ vyzvánění  
Pod ním číslice 1 až 8.

V prostřední části displeje se objeví nápis: Use < > to select or keypad digits 1 – 8:  
K nastavení použijte kurzorová tlačítka nebo číslice 1 až 8

Na spodním řádku jsou popisy soft-tlačítek:

Play: Přehrání nastaveného typu vyzvánění

Cancel: Návrat do okna všech nastavitelných parametrů přístroje

Save: Uložení nastaveného typu vyzvánění

Postup

- a) Po stisknutí kurzorového tlačítka nebo číslice 1 až 8 zazní příslušný typ vyzvánění.
- b) Stisknutím soft-tlačítka Save uložte zvolený typ vyzvánění.

## **Nastavení kontrastu displeje**

Na horním řádku se objeví nápis: Display Contrast: Kontrast displeje

Na druhém horním řádku se objeví nápis: – >>>> +

Počet šipek 1 až 15 udává nastavený kontrast.

V prostřední části displeje se objeví nápis:

Use < > to adjust: K nastavení použijte kurzorová tlačítka

Na spodním řádku je popis soft-tlačítka:

Done: Uložení nastaveného kontrastu displeje a návrat do okna Option.

**Postup**

- a) Stisknutím kurzorového tlačítka nastavíte požadovaný kontrast.
- b) Stisknutím soft-tlačítka Done uložte zvolenou úroveň kontrastu.

## **Volba druhů volání, které mají být zaznamenány v seznamu záznamů o volání**

Na prvním až třetím řádku shora se objeví nápisy:

Answered: Yes / No: Příchozí volání, na které bylo odpovězeno.

Yes: Zaznamenávat; No: Nezaznamenávat.

Un-Answered: Yes / No: Příchozí, na které nebylo odpovězeno

Yes: Zaznamenávat; No: Nezaznamenávat.

Outgoing: Yes / No: Odchozí.

Yes: Zaznamenávat; No: Nezaznamenávat.

*Podtržení nápisu Yes nebo No udává, který typ volání lze právě nastavit.*

*Stisknutí programovatelného tlačítka vedle nápisu Yes nebo No zvolíme u každého ze 3 typů volání, které chceme zaznamenávat.*

V prostřední části displeje se objeví nápis:

Select item above: Zvolte jeden ze tří typů volání

Na spodním řádku jsou popisy soft-tlačítek:

Yes / No: Volba Ano / Ne pro záznam označeného typu volání

Cancel: Návrat do okna všech nastavitelných parametrů přístroje

Save: Uložení záznamu nastavených typů volání.

### **Postup**

- a) Stisknutím programovatelného tlačítka nalevo označte požadovaný typ volání.
- b) Stisknutím soft-tlačítka Yes / No nastavte bude-li se označený typ volání zaznamenávat nebo ne.
- c) Chcete-li nastavovat další typ volání, opakujte bod a), jinak jděte na bod d).
- d) Stisknutím soft-tlačítka Save uložte zvolené nastavení.

### **Blikání červené kontrolky nad displejem při vyzvánění**

Na horním řádku se objeví nápis:

Visual Ringing Alert: Zapnutí nebo vypnutí blikání červené kontrolky nad displejem při vyzvánění.

Na druhém horním řádku se objeví nápis:

Flash Message Lamp: Yes *nebo* No: Blikání kontrolky Message Waiting

Yes: Bliká; No: Nebliká

V prostřední části displeje se objeví nápis:

Coose action below: Vyberte co chcete nastavit dále z nabídky soft-tlačítek

Na spodním řádku jsou popisy soft-tlačítek:

Yes / No: Volba Ano / Ne pro záznam vizuálního volání.

Cancel: Návrat do okna všech nastavitelných parametrů přístroje

Save: Uložení nastaveného typu vyzvánění

### **Postup**

- a) Stisknutím soft-tlačítka Yes / No nastavte bude-li kontrolka blikat nebo ne
- b) Stisknutím soft-tlačítka Save uložte zvolené nastavení.

## **Vlastní test přístroje**

Na horním řádku se objeví nápis:

2410D: Typ přístroje

REL: 1.00: Verze Firmware přístroje, zde např. 1.00

5/06/04: Datum uvolnění HW verze

Na druhém řádku shora se objeví nápis:

Např: HWT=52H HWV=1 FWV=3 : Údaje o HW a SW verzi

Na čtvrtém řádku shora se objeví nápis:

Link: +: Linka aktivní

V prostřední části displeje se objeví nápis:

Press & Hold " Test ": Stiskněte a podržte soft-tlačítko Test

*Po stisknutí a podržení tohoto soft-tlačítka se rozsvítí na přístroji všechny LED kontrolky a zobrazí se všechny body displeje.*

Na spodním řádku jsou popisy soft-tlačítek:

Test: Test funkce všech LED kontrolky a bodů na displeji přístroje.

Done: Návrat do okna všech nastavitelných parametrů přístroje.

## **Nastavení jazyka displeje**

Language: Nastavení jednoho z nabídky jazyků pro hlášení na displeji.

V horní části displeje se objeví nabídka jazyků.

Stisknutím programovatelného tlačítka u zvoleného jazyka vyberte jazyk pro displej.

V prostřední části displeje se objeví nápis:

Select LANGUAGE above: Vyberte jazyk z nabídky v horní části displeje

*Tento nápis se liší podle zvoleného jazyka.*

Na spodním řádku je popis soft-tlačítka:

More: Další okno nabídky jazyků, má-li nabídka více než 6 jazyků.

Done: Nastavení zvoleného jazyka a návrat do okna Option.

## **Nastavení automatického řízení zesílení**

AGC (Automatic Gain Control) je automatickým řízením zesílení akustického signálu v závislosti na jeho intenzitě. Slabší signál je zesílen a silnější zeslaben. Dochází k vyrovnání intenzity signálu na úkor jeho dynamičnosti.

AGC lze nastavit samostatně u těchto vstupů:

- Handset: Mikrotelefon.
- Headset: Náhlavní souprava.
- Speaker: Hlasitý provoz.

Na spodním řádku jsou popisy soft-tlačítek:

Yes / No: Volba Ano / Ne pro záznam vizuálního volání.

Cancel: Návrat do okna všech nastavitelných parametrů přístroje

Save: Uložení nastaveného typu vyzvánění

## Hovorové funkce komunikačního serveru

Tato kapitola popisuje nejvíce používané funkce komunikačního serveru MultiVantage / DEFINITY. Přístroj lze připojit k serveru verze R11.1 a vyšší.

Funkce, které lze použít od vyšší verze jsou označeny příslušnou verzí, od které platí.

U některých z následujících postupů můžete použít volbu kódu pro přístup k funkcím. Proto jsou v textu vytvořeny mezery ( \_\_\_\_\_ ) pro doplnění příslušných kódů. Další možný přístup k funkcím telefonu je prostřednictvím programovatelných tlačítek administrovaných vaším systémovým administrátorem. Tato tlačítka jsou představena v následujících postupech tučným textem s názvem funkce. Tak například **Abr Program** představuje programování skupinového seznamu zkrácené jednotlačítkové volby nastavené v ústředně a administrované na tlačítku vašeho telefonu.

### Zkrácené volby uložené na serveru

Na serveru mohou být uložena vybraná telefonní čísla pro rychlý přístup a jednoduchou volbu. Každé číslo může být uloženo celé, max. 24 znaků, nebo jenom část, číslo linky, začátek předvolby nebo přístupový kód funkce.

Zkrácená volba serveru nabízí čtyři možné typy seznamů - osobní **PersList**, skupinový **GrpList**, systémový **SysList** a rozšířený systémový **EnhcdList**.

Můžete používat až tři seznamy (z těchto tří seznamů můžete mít systémový a jeden rozšířený seznam). Osobní seznam je jen pro Vaší linku, skupinový seznam je pro určenou skupinu poboček, systémový a rozšířený pro všechny pobočky. Položky seznamů kromě osobního mohou programovat stanice, které mají k tomu přístup. Správce systému Vám poskytne kódy funkcí přístupu do jednotlivých zkrácených voleb a čísla jednotlivých položek.

#### **Volba kódem**

1. Zvolte požadovaný typ seznamu zkrácené volby:

- seznam č. 1: kód ( \_\_\_\_\_ ), typ seznamu ( \_\_\_\_\_ )

- seznam č. 2: kód ( \_\_\_\_\_ ), typ seznamu ( \_\_\_\_\_ )

- seznam č. 3: kód ( \_\_\_\_\_ ), typ seznamu ( \_\_\_\_\_ )

*Uslyšíte oznamovací tón.*

2. Zadejte číslo položky v seznamu

Přístroj provede vyzvednutí a volbu nastaveného čísla automaticky

#### **Volba programovatelným tlačítkem**

Přístroj má 12 programovatelných tlačítek po stranách displeje. Některá z těchto tlačítek mohou být naprogramována systémovým administrátorem pro jednotlačítkovou volbu, max. 16 znaků čísla.

Stiskněte příslušné programovatelné tlačítko. Přístroj automaticky zahájí volbu.

#### **Poznámky:**

- Volání pomocí výše uvedených seznamů záleží na nastavení systému,
- Přístup do programování seznamů kromě osobního má pouze oprávněná osoba. Informujte se u správce systému.



## **Programování zkrácené volby serveru**

Máte-li jedno programovatelné tlačítko nastaveno na funkci **Abr. Program**, pak můžete také programovat čísla a jména osobní zkrácené volby, uložené pod programovatelnými tlačítky. Zkrácená volba programovatelných tlačítek je uložena na serveru. Připojením přístroje na jinou linku se u programovatelných tlačítek objeví nastavení této linky.

### **Programování programovatelným tlačítkem**

1. Pro přístup do programování Stiskněte programovatelné tlačítko Abr Program  
*Přístroj automaticky vyzvedne a červená LED u tlačítka SPEAKER se rozsvítí.  
V prostřední části displeje se objeví nápis: Press button to program*
2. Stiskněte požadované programovatelné tlačítko s osobní zkrácenou volbou, které chcete programovat. *Na displeji objeví nápis: Change number? Yes=1 No=2*
3. Provedení změny nebo zadání čísla  
– Chcete-li provést změnu čísla – stiskněte 1 a postupte na krok č. 4.  
Po zadání 1 se na displeji se objeví: Enter number  
– Nechcete-li provést změnu čísla – stiskněte 2 a postupte na krok č. 6.
4. Zadejte telefonní číslo vnitřní nebo vnější linky nebo funkce, stejně jako když ho volíte po vyzvednutí.
5. Stiskněte #. *Uslyšíte potvrzovací tón a na displeji se objeví: Number saved*
6. Následuje změna nebo zadání jména.  
*Na displeji se objeví: Change label? Yes=1 No=2*
7. Provedení změny nebo zadání jména – stiskněte 1 a postupte na krok č. 8.  
Nechcete-li provést změnu – stiskněte 2 a postupte na krok č. 9 nebo 10.
8. Volbu provádíte opakovaným stisknutím příslušných tlačítek 0 až 9 volby.  
Posun kurzoru provádíme tlačítkem \* . Zadání jména ukončíte tlačítkem #.  
Lze zadat maximálně 5 znaků velké abecedy nebo číslice.
9. Nechcete-li pokračovat programováním dalších tlačítek zkrácené volby, zavěste.
10. Nezavěsíte-li, následuje výzva ke změně nebo zadání další zkrácené volby.  
Na displeji se objeví: Press button to program  
Stiskněte tlačítko, které chcete programovat a opakujte kroky 2 až 8.
11. Zavěšením programování ukončíte.

### **Programování kódem** (při tomto programování nelze měnit jméno pozice)

1. Požádejte správce serveru o kód Program ( \_\_\_\_\_ ). Volte tento kód.
2. Volte číslo pozice v seznamu (rozsah dostupných pozic Vám sdělí správce systému)
3. Volte číslo seznamu (čísla Vám dostupných seznamů Vám sdělí správce systému)
4. Volte telefonní číslo a znak # pro ukončení čísla a potvrzení volby.

### **Poznámka:**

*Máte-li programovatelné tlačítko Pause pro vložení pauzy mezi volbou jednotlivých číslic, pak můžete tuto pauzu vložit například mezi přístupem do veřejné telefonní sítě a telefonním číslem. Doba pauzy je přednastavena na 1,5 sekundy. Aktuální dobu pauzy vám sdělí systémový administrátor.*

## **Přesměrování všech volání – Call Forwarding All Calls**

Aktivací této funkce budou všechny hovory jdoucí na vaší pobočku přesměrovány na jinou pobočku nebo na vnější linku podle nastavení.

### **Nastavení přesměrování**

1. Pro nastavení máte 2 možnosti.
  - Stiskněte programovatelné tlačítko CallFwd
  - Požádejte správce systému o přístupový kód funkce Přesměrování a poznamenejte si ho ( \_\_\_\_\_ ). Kód volte po vyzvednutí.  
*Přístroj automaticky vyzvedne a červená LED u tlačítka SPEAKER se rozsvítí.*
2. Zadejte číslo pobočky nebo vnější linky včetně přístupového kódu na linku, kam mají být hovory přesměrovány. *Uslyšíte potvrzovací tón.*
3. Přístroj automaticky zavěsí nebo zavěste.

### **Zrušení přesměrování**

1. Pro zrušení máte 2 možnosti.
  - Stiskněte programovatelné tlačítko CallFwd
  - Požádejte správce systému o přístupový kód funkce Zrušení všech přesměrování a poznamenejte si ho ( \_\_\_\_\_ ). Kód volte po vyzvednutí.  
*Přístroj automaticky zruší přesměrování.*

## **Parkování hovoru – Call Park**

Je to přidržení hovoru vaším telefonem, které lze vyzvednout na kterékoliv pobočce.

### **Jednotlačítková volba funkce**

1. Pro zaparkování hovoru stiskněte během hovoru programovatelné tlačítko Call Park
2. Zavěste

### **Volba kódem funkce**

1. Pro zaparkování hovoru stiskněte během hovoru tlačítko Transfer.  
*Uslyšíte oznamovací tón.*
2. Volte kód funkce zaparkování hovoru ( \_\_\_\_\_ ).
3. Stiskněte opět tlačítko Transfer. *Uslyšíte potvrzovací tón.*
4. Zavěste

### **Vyzvednutí zaparkovaného hovoru**

1. Vyzvedněte mikrotelefon nebo stiskněte tlačítko SPEAKER. *Uslyšíte oznamovací tón.*
2. Volte kód funkce vyzvednutí zaparkovaného hovoru ( \_\_\_\_\_ ).
3. Volte číslo pobočky, která hovor zaparkovala. *Uslyšíte potvrzovací tón.*

## **Převzetí hovoru – Call Pickup**

Lze převzít hovor vyzvánějící na jiné pobočce, a to dvěma způsoby:

- V rámci skupiny poboček (Call Pickup Group) pouze jste-li členem této skupiny.
- Z kterékoliv pobočky (Directed Call Pickup): Volbou kódu funkce a čísla pobočky, ze které chcete hovor převzít. Tuto funkce je třeba povolit v rámci třídy omezení služeb.

### **Převzetí hovoru ve skupině**

1. Pro převzetí máte 2 možnosti:
  - Stiskněte programovatelné tlačítko **Call Pickup**
  - Požádejte správce systému o přístupový kód funkce převzetí hovoru ve skupině a poznamenejte si ho ( \_\_\_\_\_ ). Kód volte po vyzvednutí.

### **Převzetí hovoru z kterékoliv pobočky**

1. Pro převzetí máte 2 možnosti:
  - Stiskněte programovatelné tlačítko **Dir Call Pickup**
  - Požádejte správce systému o přístupový kód funkce přímé převzetí hovoru a poznamenejte si ho ( \_\_\_\_\_ ). Kód volte po vyzvednutí.
2. Volte číslo pobočky, ze které chcete hovor převzít.

## **Zanechání upozornění – Leave Word Calling**

Funkce umožňuje zanechat volané pobočce standardní hlasovou zprávu na serveru Voice Mail obsahující jméno a číslo volajícího, datum a čas volání a počet opakování volání.

### **Zanechání zprávy jiné pobočce**

1. Pro aktivaci funkce máte 2 možnosti.
  - Stiskněte programovatelné tlačítko Store LWC.
  - Požádejte správce systému o kód funkce a poznamenejte si ho ( \_\_\_\_\_ ). Kód volte po vyzvednutí. *Uslyšíte oznamovací tón.*
2. Zadejte číslo pobočky. *Uslyšíte potvrzovací tón.  
Na volaném telefonním přístroji se rozsvítí kontrolka Message Waiting.*
3. Zavěste

### **Zrušení zprávy zanechané jiné pobočce**

1. Pro zrušení funkce máte 2 možnosti.
  - Stiskněte programovatelné tlačítko **Cancel LWC**.
  - Požádejte správce systému o kód funkce poznamenejte si ho ( \_\_\_\_\_ ).
2. *Přístroj automaticky vyzvedne a červená LED u tlačítka SPEAKER se rozsvítí.*
3. Zadejte číslo pobočky. *Uslyšíte potvrzovací tón.  
Na volaném telefonním přístroji zhasne kontrolka Message Waiting.  
Uslyšíte-li blokovací tón, pak zpráva není zrušena, zavěste a opakujte postup znovu.*
4. Zavěste

## **Nastavitelné směrování všech volání – Send All Calls**

Máte-li nastavenou funkci Send All Calls, pak všechny hovory určené Vaší pobočce přesměruje komunikační server na jinou svou pobočku. Na rozdíl od přesměrování (Call Forward) nejsou zde přesměrovány prioritní volání a automatická zpětná volání.

**Poznámka:** Používání této funkce je podmíněno nastavením funkce Coverage Path v komunikačním serveru pro Vaší pobočku. Informujte se u správce vašeho systému.

### **Nastavení nebo zrušení funkce Send All Calls**

1. **Programovatelným tlačítkem:** V zavěšeném stavu stiskněte tlačítko funkce SAC.  
**Kódem funkce SAC:** Vyzvedněte a volte kód funkce SAC.

Kód si poznamenejte: ( \_\_\_\_\_ ).

## **Napojení se do hovoru – Whisper Page**

K používání této funkce musí mít linka oprávnění, nastavitelné při administraci systému. Funkce umožňuje hovořit s pobočkou obsazenou jiným hovorem, přičemž Vás slyší pouze uživatel této pobočky, nikoliv ten, kdo s ním hovoří. Doslovný překlad funkce je „šeptající oznámení“.

### **Dovolali jste se na pobočku obsazenou jiným hovorem a chcete ji něco oznámit:**

1. **Programovatelným tlačítkem:** Stiskněte tlačítko s nastavenou funkcí Whisper Page.  
**Kódem funkce Whisper Page:** Volte kód funkce Whisper Page.

Kód si poznamenejte: ( \_\_\_\_\_ ).

*Oba účastníci hovoru obsazené pobočky uslyší pípnutí.*

*Účastník na pobočce kterou voláte může stisknutím tlačítka Whisper Page Answer sestavit spojení s Vámi přičemž ten, se kterým dosud hovořil bude přidržen a nebude slyšet nic z Vaší konverzace.*

2. Hovořte

**Poznámky:** Pokud aktivujete funkci Whisper Page v okamžiku, kdy je volaná pobočka v zavěšeném stavu, pak se jedná o běžný hovor.

Kterákoliv pobočka, která má administrované tlačítko Whisper Page Off , může stisknutím tohoto tlačítka zablokovat tuto funkci pro svou pobočku.

## **Nahrávání hovoru – Audix Record**

**Od verze R11.3**

K používání této funkce musí mít linka zřízenou schránku hlasové pošty, do níž se hovor nahrává jako běžný vzkaz. Druhá strana je na nahrávání upozorněna

- Pípáním do hovoru (nastavené správcem systému s ohledem na zákon o nahrávání).
- U systémových telefonů s displejem se navíc zobrazí “ CONFERENCE 2 “ (jde prakticky o konferenční hovor 2 účastníků a schránky hlasové pošty)

**Postup:** Během hovoru stiskněte programovatelné tlačítko Audix Record.

**Poznámka:** Druhá strana může kdykoliv schránku hlasové pošty odpojit pokud zná pro tuto funkci příslušný kód.

## **Funkce displeje komunikačního serveru**

Tato kapitola popisuje nejvíce používané funkce komunikačního serveru MultiVantage / DEFINITY. Přístroj lze připojit k serveru verze R11.1 a vyšší.

Funkce, které lze použít od vyšší verze jsou označeny příslušnou verzí, od které platí.

### **Měření doby**

Existují 2 způsoby měření doby:

Automatické měření doby hovoru, vyžaduje programovatelné tlačítko s funkcí Call Timer.

Manuální, stopky, vyžaduje programovatelné tlačítko s funkcí Timer.

#### **Nastavení a zrušení automatického měření doby volání**

- Nastavení: Stiskněte programovatelné tlačítko Call Timer.

*U všech příchozích i odchozích hovorů bude automaticky měřena doba volání.*

- Zrušení: Stiskněte programovatelné tlačítko Call Timer.

#### **Nastavení a zrušení manuálního měření doby volání**

- Nastavení: Stiskněte programovatelné tlačítko Timer.

*Na displeji přístroje se začne odečítat čas nezávisle na zavěšení nebo vyzvednutí.*

- Zrušení: Stiskněte programovatelné tlačítko Timer.

### **Abecední vyhledávání**

Tato funkce vám umožňuje vyhledat a automaticky volit vnitřní linku jiného účastníka připojeného k vaší ústředně pomocí písmen na číselnici vašeho telefonního přístroje.

#### **Vyhledání jména v telefonním seznamu**

1. Stiskněte programovatelné tlačítko Directory, je-li na vašem telefonu administrováno.
2. Zadávejte písmena hledaného jména na číselnici vašeho telefonu v pořadí:  
**příjmení**, tlačítko  pro oddělení příjmení od jména, **jméno**.  
*Zadáte-li např. pouze jedno písmeno, pak se zobrazí příjmení v seznamu, které je abecedně první pod tímto písmenem.*
3. Stiskněte programovatelné tlačítko Next pro zobrazení každého následujícího jména.
4. Pro vyhledání nového jména stiskněte programovatelné tlačítko Directory.
5. Pro ukončení vyhledávání v seznamu stiskněte tlačítko *EXIT*.

#### **Volání účastníkovi jehož jméno je zobrazeno na displeji**

1. Je-li jméno zobrazeno, stiskněte programovatelné tlačítko Call Disp.  
Nemáte-li toto tlačítko administrováno, stiskněte tlačítko *EXIT* a volte na číselnici vašeho telefonu požadovanou linku manuálně.

## **Inspect**

Tato funkce vám umožní zobrazit na displeji informace o příchozím volání, zatímco hovoříte s někým jiným nebo informace o přidrženém hovoru.

### **Zjištění kdo volá nebo kdo je přidržený (Hold), zatímco telefonujete**

1. Stiskněte programovatelné tlačítko Inspect.
2. Stiskněte tlačítko linky příchozího hovoru nebo přidrženého hovoru. Informace se zobrazí na vašem displeji, přičemž zůstáváte připojeni k současnému hovoru.
3. Pro návrat k přidrženému hovoru stiskněte tlačítko *EXIT* a potom tlačítko linky přidrženého hovoru.

## **Textové zprávy volajícímu – Posted Messages**

*Od verze R11.3*

Funkce umožňuje pro Vaší stanici nastavit jednu z přednastavených 15 zpráv:

- 01: In Meeting: Jsem na jednání
- 02: Out To Lunch: Jsem na obědě
- 03: Away From Desk: Nejsem na pracovišti
- 04: Do Not Disturb: Nerušit
- 05: Out All Day: Jsem celý den pryč
- 06: On Vacation: Dovolená
- 07: Gone For The Day: Odešel jsem
- 08: Out Sick: Nemoc
- 09: On Business Trip: Služební cesta
- 10: With Client: Jsem s klientem
- 11: Working From Home: Pracuji doma
- 12: On Leave: Jsem na odchodu
- 13: Back In 5 Minutes: Budu zpět za 5 minut
- 14: Back In 30 Minutes: Budu zpět za 30 minut
- 15: Back In 1 Hour: Budu zpět za 1 hodinu

nebo jednu z dalších 15 zpráv (čísla 16 až 30) jejichž obsah lze uživatelsky nastavit správcem serveru. Nastavená zpráva se zobrazí na displeji digitálního systémového telefonu volajícího Vaší stanici.

### **Postup při volbě programovatelným tlačítkem**

1. Opakovaným stisknutím programovatelného tlačítka Posted Messages vyberte požadovaný text. Pro výběr můžete použít i klávesnice volby, čísla rozsahu 01 až 30.
2. Výběr potvrďte tlačítkem # .
1. Zrušení provedeme stisknutím programovatelného tlačítka Posted Messages.

### **Postup při volbě kódem**

1. Požádejte správce systému o kód funkce ( \_\_\_\_\_ )
2. Volte číslo Vaší linky a znak #.
3. Volte číslo zprávy [ 01 až 30 ] a znak #.
1. Zrušení provedeme zadáním kódu zrušení funkce ( \_\_\_\_\_ ) a znakem #.

# **Volitelné příslušenství**

---

## **Náhlavní souprava**

Používejte pouze typy náhlavních souprav doporučené výrobcem jeho zastoupením nebo autorizovaným partnerem. Připojení jiného typu může vést k poškození přístroje, na které se nevztahuje záruka.

Uvedený seznam doporučených náhlavních souprav je aktuální k datu vydání této příručky. Na aktuální nabídku doporučených náhlavních souprav se informujte u autorizovaného dodavatele.

Výběr z doporučených typů:

- Earset Starter: Spona přes ucho, jedno sluchátko, zvukovod.
- Earset Starter Noise Canceling:  
Spona přes ucho, jedno sluchátko, nastavitelný směr příjmu mikrofону.
- Supra: Spona přes hlavu, jedno sluchátko, zvukovod.
- Supra Noise Canceling:  
Spona přes hlavu, jedno sluchátko, nastavitelný směr příjmu mikrofону.
- Supra Twin Top: Spona přes hlavu, dvě sluchátka, zvukovod.
- Supra Twin Top Noise Canceling:  
Spona přes hlavu, dvě sluchátka, nastavitelný směr příjmu mikrofону.

Uvedené náhlavní soupravy jsou ukončeny plochým rychlospojovacím konektorem. Pro připojení k přístroji je třeba použít adaptérový kabel ukončený na straně náhlavní soupravy plochým rychlospojovacím konektorem a na straně přístroje konektorem RJ11 (4/4). Kabel typu HIC-1 lze objednat pod číslem 408122950.

Náhlavní soupravu lze připojit do konektoru RJ11 (4/4) na boku přístroje.

## Umístění přístroje na stůl

Přístroj je z důvodu rozměrů pro balení dodáván s podstavcem instalovaným pro nástěnnou montáž. Pro instalaci na stůl postupujte podle obrázků.

Věnujte prosím pozornost upozornění týkajícímu se umístění přístroje na stůl na str. 2.

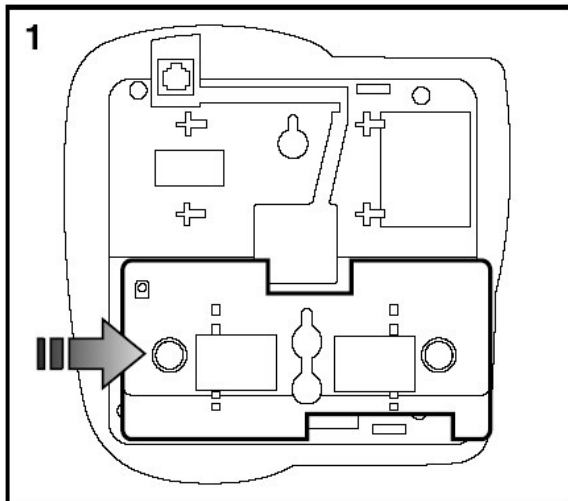

1. Vysuňte podstavec ve směru šipky.

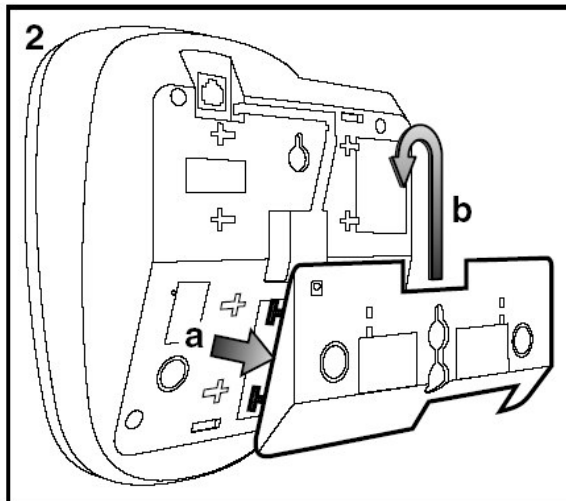

2. Otočte podstavec o 180°.

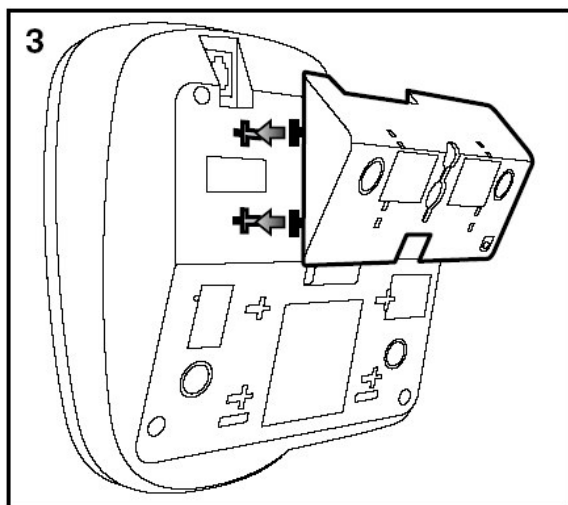

3. Nasadte úchytky podstavce do otvorů na dně přístroje.

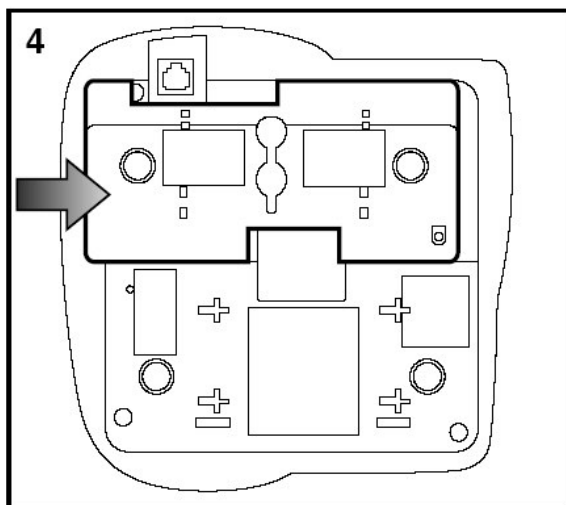

4. Posuňte podstavec ve směru šipky.



Body 5 až 8 se týkají instalace přídatného stojánu.  
Stojánek instalujte pokud chcete umístit přístroj na stůl s nastavitelným sklonem.

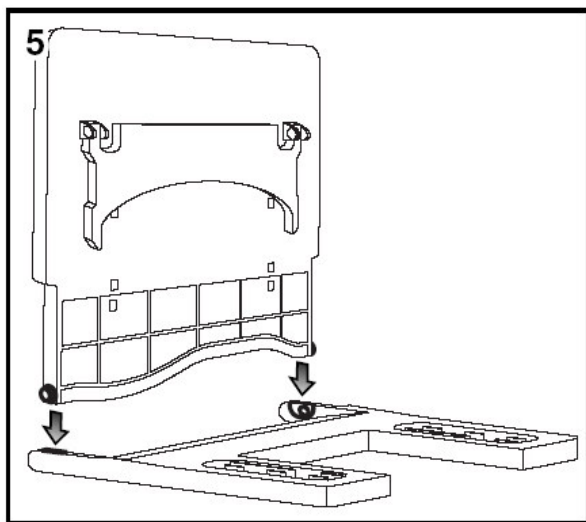

5. Sestavte oba díly stojánu.

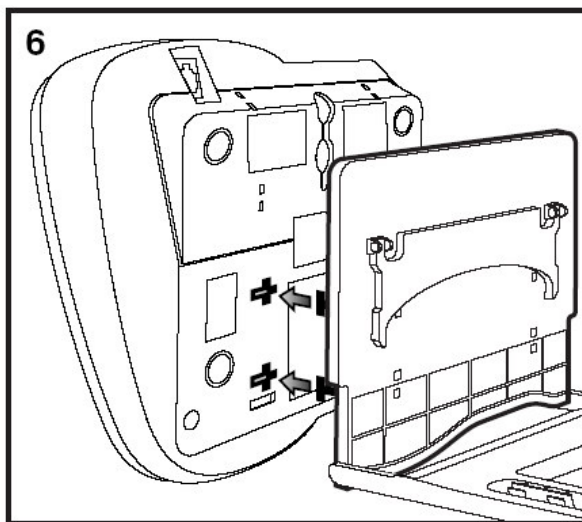

6. Nasadte úchytky stojánu do otvorů na dně přístroje.

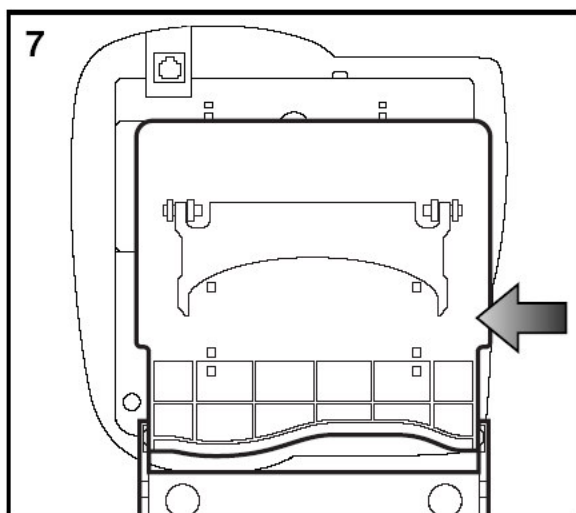

7. Posuňte stojánek ve směru šipky.

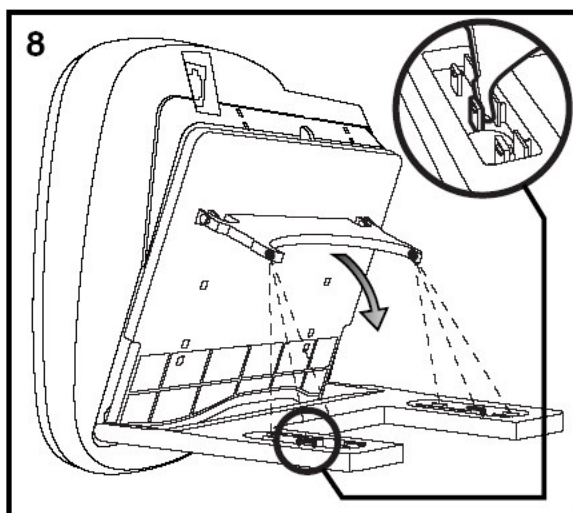

8. Označený detail ukazuje nastavení sklonu přístroje. Sklon lze nastavit do 3 poloh.

## Instalace přístroje na stěnu

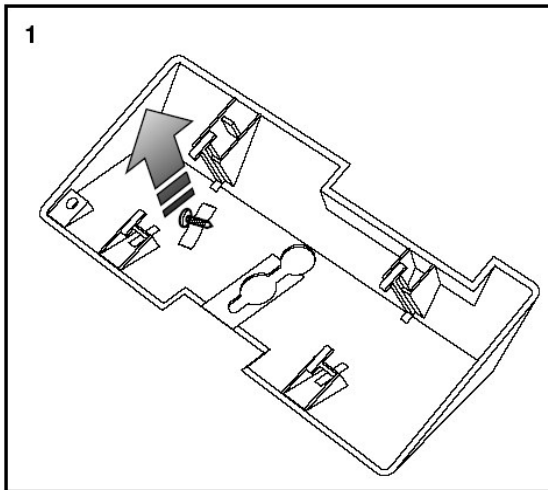

1. Z podstavce vyjměte vrut.

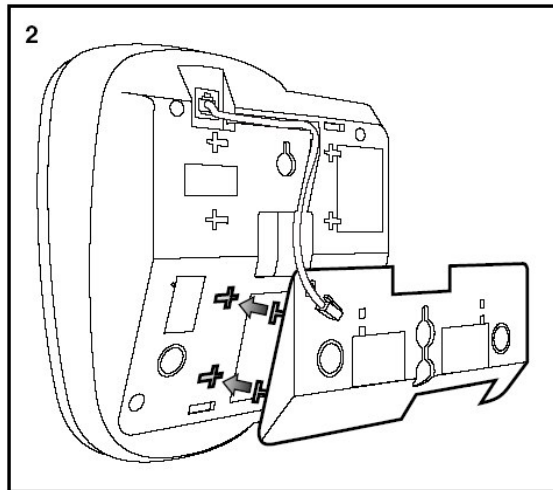

2. Nasadte úchytky podstavce do otvorů na dně přístroje

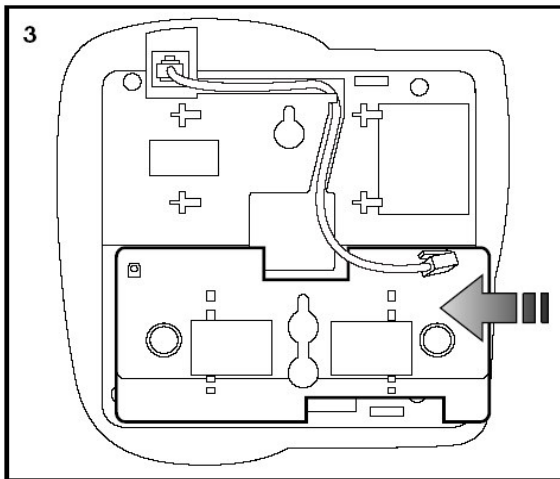

3. Posuňte podstavec ve směru šipky.

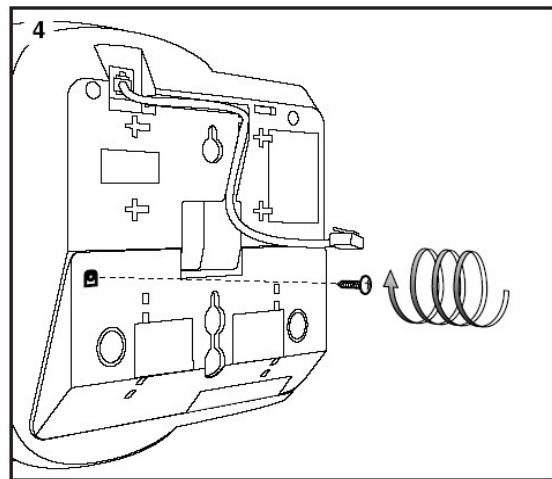

4. Vrut slouží k upevnění podstavce.

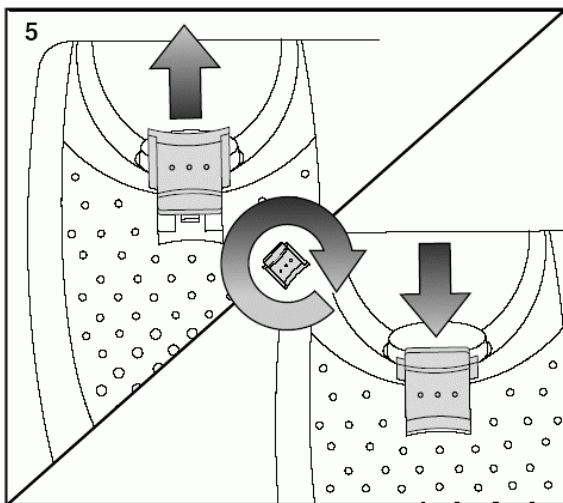

5. Otočte držák mikrotelefonu.

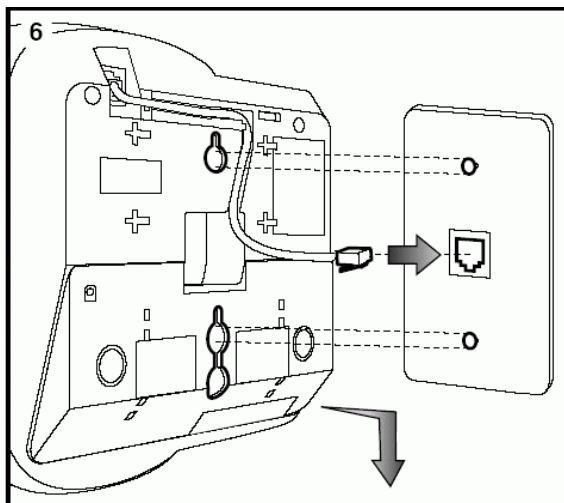





6. Zapojte konektor linky.  
Nasadte přístroj na vruty na stěně  
a posuňte přístroj dolů ve směru šipky.

## Tóny a jejich význam









Zde jsou uvedené přednastavené tvary tónů, které lze změnit při administraci systému.

### Vyzváněcí tóny

Tón	Popis
 1 zazvonění	Volání z vnitřní linky (pobočky)
 2 zazvonění	Volání z vnější linky nebo od spojovatelky
 3 zazvonění	Prioritní volání z vnitřní linky (pobočky) nebo automatické zpětné volání aktivované Vaší pobočkou
 1 krátké zazvonění	Volání je-li aktivní služba přesměrování nebo směrování všech hovorů (funkce SAC)

### Upozorňující tóny

Tóny, které slyšíte ve sluchátku nebo v reproduktoru ve vyzvednutém stavu.

Tón	Popis
 obsazeno	Nízký tón opakující se 60-krát za minutu indikující, že volané číslo je obsazeno.
 zpětné zazvonění čekajícího hovoru	Zpětný tón s krátkým signálem na konci, který indikuje, že volaná stanice je obsazena a volaná stanice dostává tón, že jí přichází další hovor. Slyšíte-li tento tón, můžete např. aktivovat zpětné volání (Call Back).
 aktivace / zrušení	Tři krátké opakující se tóny potvrzující že aktivování nebo rušení funkce bylo přijato.
 převedení hovoru	Jeden krátký tón indikující, že vaše volání bude převedeno na zastupující linku.
 oznamovací tón	Spojitý tón umožňující zahájení volby.
 chybový tón nebo překročení intervalu	Střídavý nízký a vysoký tón indikující chybu při volbě, zakázaný přístup k požadované službě nebo zadání další číslice volby po uplynutí časového intervalu (obvykle 10 sekund *)
 potvrzení před volbou	Tři krátké tóny na začátku oznamovacího tónu indikují, že požadovaná funkce byla potvrzena a volba může začít.
 obsazení všech trunků	Rychlý obsazovací tón opakující se 120 krát za minutu oznamující, že všechny vnější linky (trunky) jsou obsazeny.
 vyzvánění	Přerušovaný tón opakující se 15 krát za minutu indikující, že na čísle které voláte vyzvání telefon.

\*) Doba může být změněna při administraci systému, vyžádejte si informaci o aktuálním nastavení od správce systému.

## **Výrobce**

Avaya Inc.  
11900 North Pecos St.  
Denver, Colorado,  
USA  
[www.avaya.com](http://www.avaya.com)

## **Zastoupení výrobce**

Pro Českou republiku:

Avaya Czech Republic, s.r.o  
Sokolovská 28 / 77  
186 00, Praha 8  
[www.avaya.cz](http://www.avaya.cz)

Pro Slovenskou republiku:

AVAYA Slovakia, s.r.o.  
Železničiarska 13  
811 04, Bratislava  
[www.avaya.sk](http://www.avaya.sk)